

Merkel Rotomatic M 15

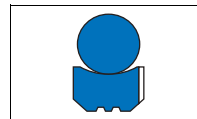

1. Особенности

Поршневое уплотнение, состоящее из двух частей: профильного кольца из PTFE и кольца круглого сечения в качестве силового элемента.

2. Материал

2.1 Профильное кольцо из PTFE

Материал: PTFE-стекло-MoS₂-компаунд
Обозначение: GM201

2.2 Кольцо круглого сечения

Материал: Нитрилкаучук NBR
Обозначение: 70 NBR B276
Твердость: 70 Шор А

или

Материал: Фторкаучук FKM
Обозначение: 70 FKM K655
Твердость: 70 Шор А

 Другие материалы по запросу.

3. Свойства

Поршневые уплотнения двойного действия при радиально-осевом движении в гидравлических устройствах рекомендуется использовать для гидравлических шарниров и поворотных направляющих.

- компактность
- Высокая устойчивость к рабочей жидкости.
- Малое трение, без скачкообразного движения

3.1 Примеры использования:

- экскаваторы
- зажим
- поворотные направляющие

4. Область применения

Скорость перемещения: 0,5 м/с
Давление: 40 МПа

Среда/ температура	PTFE GM201/ 70 NBR B276 (PTFE стекло-MoS ₂ / NBR)	PTFE GM201/ 70 FKM K655 (PTFE стекло-MoS ₂ / FKM)
Гидравлические масла HL, HLP	-30 °C до +100 °C	-10 °C до +150 °C
HFA-, HFB-жидкости	+5 °C до +60 °C	+5 °C до +60 °C
Жидкости HFC	-30 °C до +60 °C	-10 °C до +40 °C
Жидкости HFD	-	-10 °C до +150 °C
Вода	+5 °C до +100 °C	+5 °C до +100 °C
NETG (рапсовое масло)	-30 °C до +80 °C	-10 °C до +80 °C
HEES (синт. эфиры)	-30 °C до +80 °C	-10 °C до +100 °C
HEPG (гликоль)	-30 °C до +60 °C	-10 °C до +80 °C
Минеральные консист. смазки	-30 °C до +100 °C	-10 °C до +150 °C

→ Общие технические данные и материалы со стр. 20.0.

5. Рекомендации по проектированию

Соблюдайте наши общие рекомендации по проектированию, приведенные в → Merkel Гидравлические компоненты – Технические основы со стр. 4.0.

3c

5.1 Качество поверхностей

Глубина шероховатости	R _{max}	R _a
Контртело	<2,5 мкм	<0,05–0,3 мкм
Ширина канавки	<6,3 мкм	<1,6 мкм
Стенки канавки	<15 мкм	<3 мкм

Длина несущего профиля M₁ >50% до макс. 90% при глубине микропрофиля $s = Rz/2$ и базовой линии C ref = 0%. Следует избегать царапин, задиrow и усадочных раковин.

Твердость рабочей поверхности должна составлять 45 – 60 HRC (глубина закалки – 0,5 мм).

5.2 Рекомендации по допускам

Ном.-∅ d	Отверстие	Вал	Ширина канавки
до 500	H9	f8	H9
>500	H8	f7	H8



6. Пример монтажа Rotomatic M 15

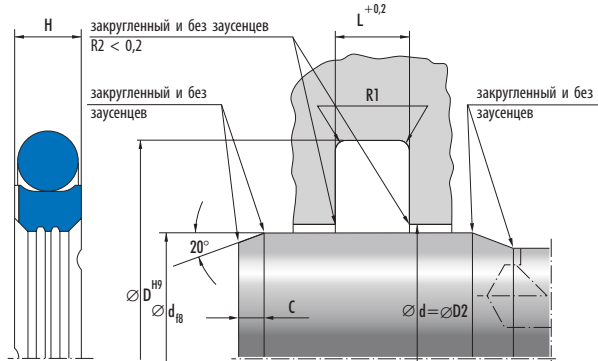

7. Номенклатурный перечень Rotomatic M 15

Rotomatic M 15						Артикул №	
d	D	R1	L	C	Профиль	GM201/NBR	GM201/FKM
20	27,5	0,5	3,2	3	3,75	24336291	
25	32,5	0,5	3,2	3	3,75	24342634 ^{a)}	
28	35,5	0,5	3,2	3	3,75	24342635 ^{a)}	
30	37,5	0,5	3,2	3	3,75	24332459 ^{a)}	
30	41	0,5	4,2	3	5,5	24260303 ^{a)}	24263153 ^{a)}

^{a)} по запросу, короткие сроки поставки