

Merkel компактное уплотнение KI 320

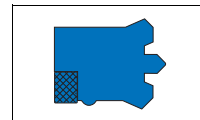

3a

1. Особенности

Компактное уплотнение со встроенным защитным кольцом, дополнительной защитной и уплотняющей кромкой, элементами для осевой фиксации в монтажном пространстве и плотной посадкой по наружному диаметру.

2. Материал**2.1 Уплотняющее кольцо**

Материал: Simritan (полиуретан)
 Обозначение: 94 AU 925
 Твердость: 94 по Шору А

2.2 Защитное кольцо

Материал: Полиацеталь
 Обозначение: POM 992020

3. Свойства

Уплотнение штока одностороннего действия для тяжелых условий эксплуатации, размеры также для стандартных монтажных пространств согласно ISO 5597.

- очень хорошая статическая и динамическая герметичность
- допустимы высокие давления и большие зазоры
- компактное сжатие, возможна высокая шероховатость поверхности основания канавки
- Дополнительная уплотняющая кромка предотвращает проникновение грязи
- малый обратный отсос, рекомендуется применение в сочетании с грязеуловителями одностороннего действия

3.1 Примеры применения:

- землеройно-транспортные агрегаты
- прессы
- телескопич. цилиндры
- автокраны
- опорные цилиндры

4. Пределы применения

Давление: 50 МПа
 Скорость перемещения: 0,5 м/с

Среда/Температура	94 AU 925
Гидромасла HL, HLP	-30 °C до +110 °C
Жидкости HFA, HFB	+5 °C до +50 °C
Жидкости HFC	-30 °C до +40 °C
Жидкости HFD	—
Вода	+5 °C до +40 °C
HETG (рапсовое масло)	-30 °C до +60 °C
HEES (синт. эфир)	-30 °C до +60 °C
HEPG (гликоль)	-30 °C до +40 °C
Минеральные консист. смазки	-30 °C до +110 °C

→ Общие технические данные и материалы со стр. 20.0.

5. Рекомендации по проектированию

Соблюдайте наши общие рекомендации по проектированию, приведенные в → Merkel Гидравлические компоненты – Технические основы со стр. 4.0.

5.1 Качество поверхностей

Глубина шероховатости	R _{max}	R _a
Контртело	≤2,5 мкм	0,05–0,3 мкм
Ширина канавки	≤10,0 мкм	≤2,0 мкм
Стенки канавки	≤15 мкм	≤3 мкм

Несущая длина профиля M, >50% до макс. 90% при глубине микропрофиля s = Rz/2 и средней линии профиля C ref = 0%.

5.2 Величина зазора

Длина несущего работы уплотнения является максимальной величиной зазора на стороне, не подверженной давлению, возникающая при работе уплотнения. → Гл. 4, 2.3.3 Ширина зазоров и посадки, на стр. 4.18.

Ø-область d	макс. допустимый зазор			
	26 МПа	32 МПа	40 МПа	50 МПа
≤80	0,6	0,55	0,45	0,35
>80	0,65	0,6	0,6	0,4

5.3 Рекомендация по допускам и размер D2

Для размера D2 должны учитываться допустимый зазор, допуски, люфт направляющей и упругая деформация направляющей под нагрузкой. → Гл. 4, 2.3.3 Ширина зазоров и посадки, на стр. 4.18.

Ном.-Ø d	d	D
40–140	f8	H11

5.4 Монтаж

Основным условием безупречной работы уплотнения является тщательный монтаж. → Гл. 4, 3. Монтаж гидравлических уплотнений, на стр. 4.25.

6. Пример монтажа KI 320

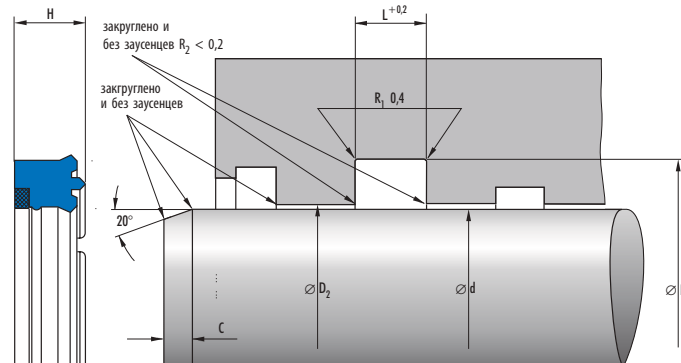

7. Номенклатурный перечень KI 320

KI 320									
Монтажное пространство	d	D	Размеры		Профиль	C	Монтаж*	Артикул №	
			H	L					
ISO	40	50	8	8	5	4,5	w	351889 ^{a)}	
ISO	45	55	8	8	5	4,5	w	351890	
ISO	50	65	12,5	12,5	7,5	5,5	w	351892	
ISO	56	71	12,5	12,5	7,5	5,5	w	351893	
ISO	63	78	12,5	12,5	7,5	5,5	w	351894	
	65	80	13	13	7,5	5,5	w	351895 ^{a)}	

^{a)} по запросу, поставляются в короткие сроки

* Монтаж: h = вручную; w = с применением монтажного инструмента; нет = аксиально доступные монтажные пространства